

QUALTECH



# TABLE DE PRÉ-PRESSAGE HYBRIDE

NOTRE UNITÉ, POLYVALENTE ET DE  
HAUTE PERFORMANCE, PEUT ÊTRE  
CONVERTIE EN TABLE DE FINITION.

Simple et efficace, elle offre un excellent rapport capacité/prix

- > Construction Sanitaire en acier inoxydable 304, facilitant le nettoyage
- > Fond en pente bilatérale et dalot de récupération central
- > Conception sanitaire répondant aux normes alimentaires
- > Roulettes pour manœuvrabilité et déplacement aisé
- > Configurable pour mode finition et/ou pré-pressage par le biais d'équipements additionnels



24/7  
SERVICE D'URGENCE

1-888-339-3801

INFO@QUALTECH.CA  
QUALTECH.CA

# SPÉCIFICATIONS

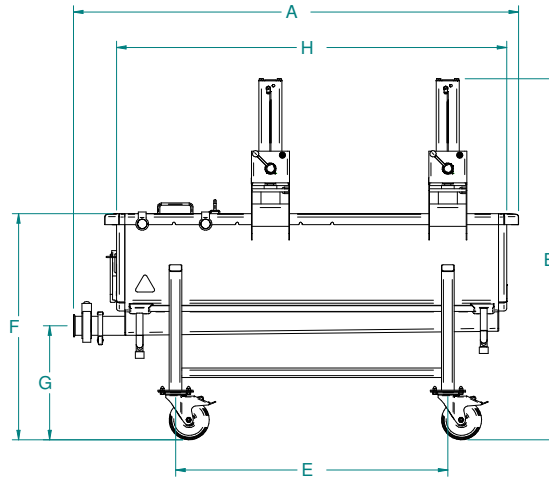
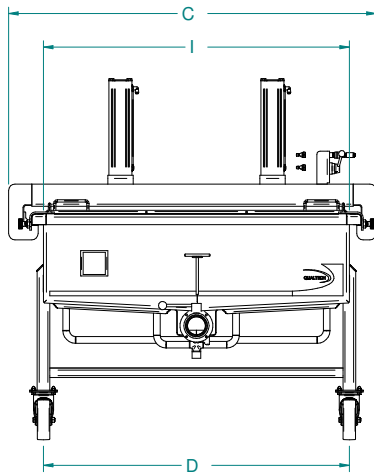

MODÈLE	CAPACITÉ DU CAILLEUR [L]	A [po]	B [po]	C [po]	D [po]	E [po]	F [po]	G [po]	H [po]	I [po]
TPPH01-12 + pp	1200	58 1/4	57	58	48 5/16	34	35 11/16	18	49 3/8	48
TPPH01-15 + pp	1500	70 1/4	57	58	48 5/16	43	35 11/16	18	61 3/8	48
TPPH01-20 + pp	2000	90 1/4	57	58	48 5/16	53	35 11/16	18	81 3/8	48
TPPH01-25 + pp	2500	110 1/4	57	58	48 5/16	68	35 11/16	18	101 3/8	48
TPPH01-30 + pp	3000	130 1/4	57	58	48 5/16	115 5/8	35 11/16	18	121 3/8	48
TPPH01-30 + Agit.	3000	162 7/16	90 7/16	58 3/4	48 5/16	115 5/8	35 11/16	18	121 3/8	48

TPPH01	Choix de configuration	12	15	20	25	30	Code	(a)
<b>Capacité du cailleux [L]</b>		1200	1500	2000	2500	3000		
<b>Ensemble de finition</b>	Sans	●	●	●	●	●	0	(b)
	Avec	□	□	□	□	□	F	
<b>Ensemble de pré-pressage</b>	Sans	●	●	●	●	●	0	(c)
	Avec	□	□	□	□	□	P	
<b>Agitation mécanique</b>	Sans	●	●	●	●	●	0	(d)
	Avec	N/A	N/A	N/A	N/A	□	A	
<b>Support de rangement</b>	Sans	●	●	●	●	●	0	(e)
	Avec	□	□	□	□	□	C	
<b>Matériaux en contact avec le produit</b>	AISI 304	●	●	●	●	●	4	(f)
	AISI 316	□	□	□	□	□	6	

● : par défaut sur modèle de base | □ : disponible en option

L'ensemble de finition comprend :

- Le chauffage par paroi à fossette sur le fond seulement.  
Pression d'utilisation maximale : 70psi (eau/glycol)  
(peut varier selon l'État ou la province – Contactez-nous pour valider)
- Un (1) muret perforé amovible avec deux (2) supports coulissants

L'ensemble de pré-pressage comprend :

- Un (1) ensemble de plaques de fond et de pré-pressage perforés
- Deux (2) rampes de profilés en « C » pour le pressage des plaques
- Des arches de pressages avec deux (2) cylindres chacune
- Un (1) muret perforé amovible avec deux (2) supports coulissants
- Un (1) store de drainage flexible en polypropylène

Les dimensions de l'équipement peuvent varier en fonction des options prises ; communiquer avec nous pour plus d'information.

TPPH01 - (a) 20 (b) F (c) P (d) 0 (e) 0 (f) 4